

transporte público de Galicia

manual de
identidade corporativa
normas que regulan o uso deste manual

01	SÍMBOLO	1.1	positivo. branco e negro.
		1.2	negativo. branco e negro.
		1.3	positivo. cor.
		1.4	negativo. cor.
		1.5	construción
		1.6	ampliación e redución
		1.7	tamaño mínimo permitido
		1.8	área de aillamento
02	LOGOTIPO	2.1	positivo. branco e negro
		2.2	negativo. branco e negro
		2.3	positivo. cor
		2.4	negativo. cor
		2.5	construción
		2.6	ampliación e redución
		2.7	tamaño mínimo permitido
		2.8	área de aillamento
03	SÍMBOLO E LOGOTIPO DISPOSICIÓN HORIZONTAL	3.1	positivo. branco e negro
		3.2	negativo. branco e negro
		3.3	positivo. cor
		3.4	negativo. cor
		3.5	construción
		3.6	ampliación e redución
		3.7	tamaño mínimo permitido
		3.8	área de aillamento
04	SÍMBOLO E LOGOTIPO DISPOSICIÓN VERTICAL	4.1	positivo. branco e negro
		4.2	negativo. branco e negro
		4.3	positivo. cor
		4.4	negativo. cor
		4.5	construción
		4.6	ampliación e redución
		4.7	tamaño mínimo permitido
		4.8	área de aillamento
05	USOS INCORRECTOS		
06	EMISORES. SUBEMISORES DISPOSICIÓN HORIZONTAL	6.1	nivel 1, 2. positivo. cor
		6.1	nivel 1, 2. negativo. cor
07	EMISORES. SUBEMISORES DISPOSICIÓN VERTICAL	7.1	nivel 1, 2. positivo. cor
		7.2	nivel 1, 2. negativo. cor
08	TIPOGRAFÍAS	8.1	corporativa
		8.2	complementaria
		8.2	on-line
09	COR	9.1	cor corporativa
		9.2	cores complementarias
10	MEDIDAS DIN		

transporte público de Galicia

manual de
identidade corporativa
normas que regulan o uso deste manual

normativa

normas que regulan o uso deste manual

1

SÍMBOLO
1.1
positivo
branco e negro



1

SÍMBOLO
1.2
negativo
branco e negro

manual
de
identidade
corporativa



1

SÍMBOLO
1.3
positivo
cor

manual
de
identidade
corporativa



1

SÍMBOLO
1.4
negativo
cor

manual
de
identidade
corporativa



1

SÍMBOLO
1.5
construcción

manual
de
identidade
corporativa

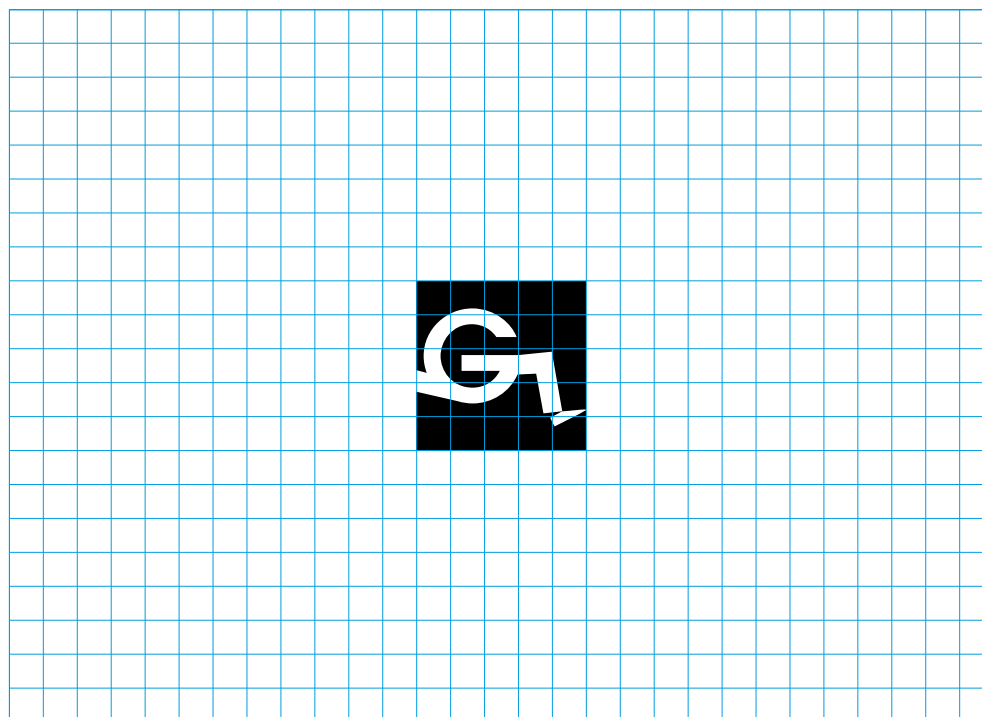

1

SÍMBOLO
1.6
ampliación e reducción

manual
de
identidade
corporativa



1

SÍMBOLO
1.7
tamaño mínimo permitido

Nunca será inferior a 7 mm. de alto.

manual
de
identidade
corporativa



1

SÍMBOLO
1.8
área de aillamento

Nunca será inferior á 5 mm. arredor do mesmo

manual
de
identidade
corporativa

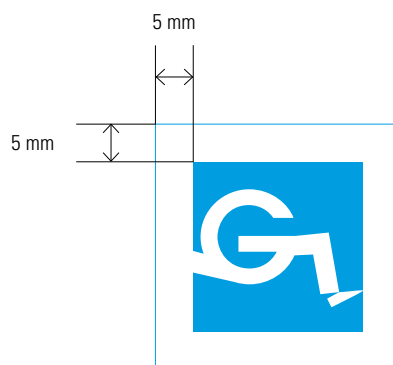

2

LOGOTIPO
2.1
positivo
branco e negro

manual
de
identidade
corporativa

**transporte público
de Galicia**

2

LOGOTIPO
2.12
negativo
branco e negro

manual
de
identidade
corporativa

**transporte público
de Galicia**

2

LOGOTIPO
2.3
positivo
cor

manual
de
identidade
corporativa

**transporte público
de Galicia**

2

LOGOTIPO
2.4
negativo
cor

manual
de
identidade
corporativa

**transporte público
de Galicia**

2

LOGOTIPO
2.5
construcción

manual
de
identidade
corporativa



**transporte público
de Galicia**

**transporte público
de Galicia**

**transporte público
de Galicia**

**transporte público
de Galicia**

**transporte público
de Galicia**

**transporte público
de Galicia**

**transporte público
de Galicia**

2

LOGOTIPO

2.1

tamaño mínimo permitido

Nunca será inferior a 4 mm. de alto.

4 mm

transporte público
de Galicia

2

LOGOTIPO 2.1 área de aillamento

Nunca será inferior á 5 mm. arredor do mesmo



3

SÍMBOLO. LOGOTIPO
disposición horizontal

3.1

positivo

branco e negro

manual
de
identidade
corporativa



**transporte público
de Galicia**

3

SÍMBOLO. LOGOTIPO
disposición horizontal

3.2

negativo

branco e negro

manual
de
identidade
corporativa



**transporte público
de Galicia**

3

SÍMBOLO. LOGOTIPO
disposición horizontal
3.3
positivo
cor

manual
de
identidade
corporativa



3

SÍMBOLO. LOGOTIPO
disposición horizontal
3.4
negativo
cor

manual
de
identidade
corporativa



**transporte público
de Galicia**

3

SÍMBOLO. LOGOTIPO
disposición horizontal
3.5
construcción

manual
de
identidade
corporativa



3

SÍMBOLO. LOGOTIPO
disposición horizontal
3.6
ampliación e reducción

manual
de
identidade
corporativa



**transporte público
de Galicia**



**transporte público
de Galicia**



**transporte público
de Galicia**



**transporte público
de Galicia**



**transporte público
de Galicia**



**transporte público
de Galicia**

3

SÍMBOLO. LOGOTIPO
disposición horizontal
3.7
tamaño mínimo permitido

Nunca será inferior a 7 mm. de alto.

manual
de
identidade
corporativa



3

SÍMBOLO. LOGOTIPO
disposición horizontal
3.8
área de aillamento

Nunca será inferior á 5 mm. arredor do mesmo

manual
de
identidade
corporativa



4

SÍMBOLO. LOGOTIPO

disposición vertical

4.1

positivo

branco e negro

manual
de
identidade
corporativa



**transporte público
de Galicia**

4

SÍMBOLO. LOGOTIPO

disposición vertical

4.2

negativo

branco e negro



**transporte público
de Galicia**

4

SÍMBOLO. LOGOTIPO

disposición vertical

4.3

positivo

cor

manual
de
identidade
corporativa



**transporte público
de Galicia**

4

SÍMBOLO. LOGOTIPO

disposición vertical

4.4

negativo

cor

manual
de
identidade
corporativa



**transporte público
de Galicia**

4

SÍMBOLO. LOGOTIPO
disposición vertical
4.5
construcción

manual
de
identidade
corporativa

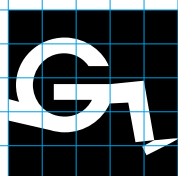

**transporte público
de Galicia**

4

SÍMBOLO. LOGOTIPO
disposición vertical
4.6
ampliación e reducción

manual
de
identidade
corporativa



**transporte público
de Galicia**



**transporte público
de Galicia**



**transporte público
de Galicia**



**transporte público
de Galicia**

4

SÍMBOLO. LOGOTIPO **disposición vertical**

4.7

tamaño mínimo permitido

Nunca será inferior a 12,288 mm. de alto.

manual
de
identidade
corporativa



4

SÍMBOLO. LOGOTIPO **disposición vertical** 4.8 área de aillamento

Nunca será inferior á 5 mm. arredor do mesmo



5

USOS INCORRECTOS

En ningún caso empregaremos o símbolo/logotipo a dúas tintas.
Non variaremos a posición do logotipo con respecto ao símbolo.
Non se poderá distorsionar nin empregar degradados.

manual
de
identidade
corporativa

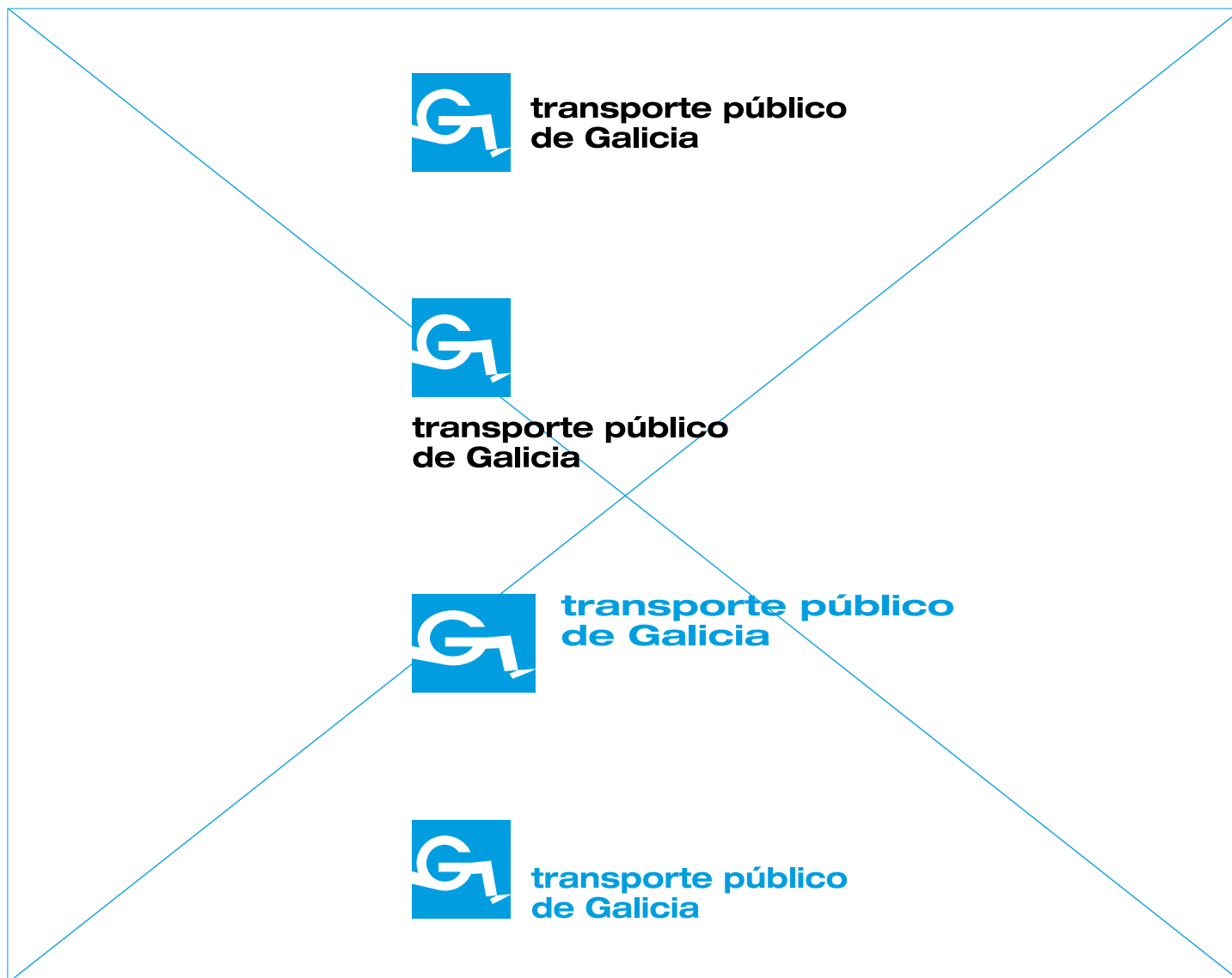



6

EMISORES. SUBEMISORES

disposición horizontal

6.1

positivo cor

1º e 2º nivel de información

1º NIVEL, DISPOSICIÓN HORIZONTAL: símbolo e logotipo

2º NIVEL, DISPOSICIÓN HORIZONTAL: descripción do servizo/ tipo de transporte

manual
de
identidade
corporativa



**transporte público
de Galicia**

tipo de transporte



1º nivel

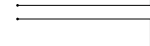

2º nivel



**transporte público
de Galicia**

tipo de transporte



1º nivel



2º nivel

7

EMISORES. SUBEMISORES

disposición vertical

7.1

positivo cor

1º e 2º nivel de información

1º NIVEL, DISPOSICIÓN VERTICAL: símbolo e logotipo

2º NIVEL, DISPOSICIÓN VERTICAL: descripción do servizo

manual
de
identidade
corporativa



**transporte público
de Galicia**

tipo de transporte



1º nivel

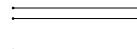

2º nivel

disposición vertical

7.2

negativo cor

1º e 2º nivel de información



**transporte público
de Galicia**

tipo de transporte



1º nivel

2º nivel

Tipografías que se emplearán en papelería.

A tipografía Helvetica New Bold Extended y a Helvetica New Extended, únicamente se podrá emplear en el logotipo.

Helvetica New Bold Extended

ABCCHDEFGHIJKLLLMNÑOPQRSTU-

VXZ1234567890!"·\$%&/()=?¿

**abchdefghijklmllmnñopqrstuvwxyz1234567890!"·\$%&/
()=?¿**

Helvetica New Extended

ABCCHDEFGHIJKLLLMNÑOPQRSTU-

VXZ1234567890!"·\$%&/()=?¿

abchdefghijklmllmnñopqrstuvwxyz1234567890!"·\$%&/()=?¿

eurostile extended

ABCCHDEFGHIJKLLLMNÑOPQRSTUVWXYZ1234567890!"#\$%&/'()=?¿

abchdefghijklmnoñopqrstuvwxyz1234567890!"#\$%&/'()=?¿

eurostile bild extended

ABCCHDEFGHIJKLLLMNÑOPQRSTUVWXYZ1234567890!"#\$%&/'()=?¿

abchdefghijklmnoñopqrstuvwxyz1234567890!"#\$%&/'()=?¿

futura extra bold

ABCCHDEFGHIJKLLLMNÑOPQRSTUVWXYZ1234567890!"#\$%&/'()=?¿

abchdefghijklmnoñopqrstuvwxyz1234567890!"#\$%&/'()=?¿

helvética new bold condensed

ABCCHDEFGHIJKLLLMNÑOPQRSTUVWXYZ1234567890!"#\$%&/'()=?¿

abchdefghijklmnoñopqrstuvwxyz1234567890!"#\$%&/'()=?¿

helvética new condensed

ABCCHDEFGHIJKLLLMNÑOPQRSTUVWXYZ1234567890!"#\$%&/'()=?¿

abchdefghijklmnoñopqrstuvwxyz1234567890!"#\$%&/'()=?¿

helvética 47 light condensed

ABCCHDEFGHIJKLLLMNÑOPQRSTUVWXYZ1234567890!"#\$%&/'()=?¿

abchdefghijklmnoñopqrstuvwxyz1234567890!"#\$%&/'()=?¿

univers 47 light

ABCCHDEFGHIJKLLLMNÑOPQRSTUVWXYZ1234567890!"#\$%&/'()=?¿

abchdefghijklmnoñopqrstuvwxyz1234567890!"#\$%&/'()=?¿

univers 45 Light

ABCCHDEFGHIJKLLLMNÑOPQRSTUVWXYZ1234567890!"#\$%&/'()=?¿

abchdefghijklmnoñopqrstuvwxyz1234567890!"#\$%&/'()=?¿

univers 55 Roman

ABCCHDEFGHIJKLLLMNÑOPQRSTUVWXYZ1234567890!"#\$%&/'()=?¿

abchdefghijklmnoñopqrstuvwxyz1234567890!"#\$%&/'()=?¿

univers 65 Bold

ABCCHDEFGHIJKLLLMNÑOPQRSTUVWXYZ1234567890!"#\$%&/'()=?¿

abchdefghijklmnoñopqrstuvwxyz1234567890!"#\$%&/'()=?¿

univers 75 Black

ABCCHDEFGHIJKLLLMNÑOPQRSTUVWXYZ1234567890!"#\$%&/'()=?¿

abchdefghijklmnoñopqrstuvwxyz1234567890!"#\$%&/'()=?¿

arial

ABCCHDEFGHIJKLLLMNÑOPQRSTUVWXYZ1234567890!"·\$%&/()=?¿
abchdefghijklmnoñopqrstuvwxyz1234567890!"·\$%&/()=?¿

arial bold

**ABCCHDEFGHIJKLLLMNÑOPQRSTUVWXYZ1234567890!"·\$%&/()=?¿
abchdefghijklmnoñopqrstuvwxyz1234567890!"·\$%&/()=?¿**

9

CORES 9.1 corporativa



PANTONE PROCESS CYAN C



R 0
G 158
B 224



C 100
M 0
Y 0
K 0

9

CORES 9.2 complementarias



PANTONE 295



PANTONE 300

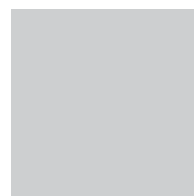

PANTONE 421



PANTONE 425

10 MEDIDAS DIN

